

De una mirada

DTCO 1381

BA00.1381.00 500 104 (E)



SIEMENS VDO

Elementos indicadores y de maniobra

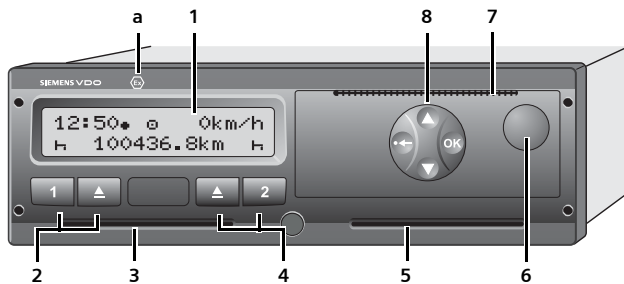

- (1) Pantalla
- (2) Teclado conductor-1
 1 = Tecla de actividades
 ▲ = Tecla de expulsión
- (3) Lector de tarjetas-1
El conductor-1 que estará efectivamente al volante introduce su tarjeta de conductor en el lector de tarjetas-1.
- (4) Teclado conductor-2
 2 = Tecla de actividades
 ▲ = Tecla de expulsión
- (5) Lector de tarjetas-2
- (6) Tecla de desbloqueo bandeja de impresora
- (7) Arista cortante
- (8) Teclas de menú
 ▲ / ▼ = Selección función / selección
 OK = Confirme función / selección
 ⏪ = Salir del menú, cancelar
- (a) Marcado "⊕" para la variante ADR
 (ADR = Acuerdo europeo sobre transporte internacional de mercancías peligrosas por carretera)

Pantalla estándar

Aparece en el momento de ponerse en marcha el vehículo y de no haber mensaje alguno visualizado.

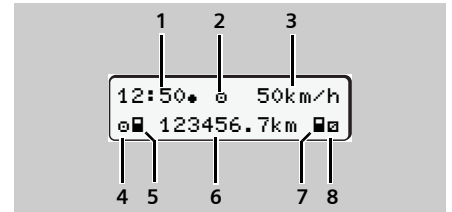

- (1) Hora
 con símbolo "⊕" = hora local ajustada
 sin símbolo "⊕" = hora UTC (*)
- (2) Modo "Operativo"
- (3) Velocidad
- (4) Actividad Conductor-1
- (5) Símbolo de tarjeta conductor-1
- (6) Lectura del cuentakilómetros total
- (7) Símbolo de tarjeta conductor-2
- (8) Actividad Conductor-2
- (* Ajuste por omisión)

¡Estas instrucciones resumidas no sustituyen de ningún modo a las instrucciones de servicio detalladas relativas al DTCO 1381 prescritas por el Reglamento CEE n° 3821/85 anexo I B!

Insertar tarjeta de conductor

- ▶ Dar el contacto. ⁽¹⁾
- ▶ Insertar tarjeta de conductor.
- ▶ Siga las instrucciones del guiado por menú.

1	<p>M entrada adicional? <i>no</i></p> <p>No se precisa entrada manual; Seleccionar "no", confirmarlo.</p> <p>Caso de desear completar actividades (entrada manual), seleccionar "sí", confirmarlo.</p>
2	<p>▶ país comienzo 23.10 14:00 :E</p> <p>Elegir el país en el que comience el turno, confirmarlo. En su caso, seleccionar la región, confirmarlo.</p> <p>La tecla ⏪ permite cancelar la entrada del país.</p>
3	<p>16:00 ⊕ 0km/h H 123456.7km H</p> <p>Una vez leídos los datos completos de la tarjeta de conductor aparecerá el símbolo de tarjeta. Los símbolos que aparecen antes tienen el siguiente significado: "⊕" La tarjeta de conductor se encuentra insertada en el lector de tarjetas. "H" Puede ponerse en marcha, los datos más importantes ya se han leído.</p>

El modo de "Entrada manual" permite adicionar actividades tras cada inserción de la tarjeta de conductor.

Ejemplo 1: Continuar el turno

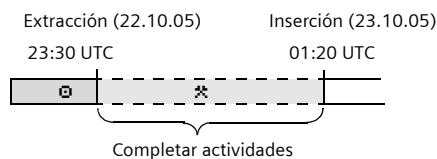

Ejemplo 2: Terminar un turno y/o poner actividades antes de empezar un turno

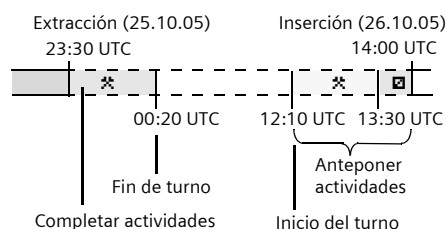

☞ Véase los detalles al modo de proceder en las instrucciones de servicio.
 ¡Todas las entradas de horarios en el modo manual deben efectuarse en hora UTC!

Tomar la tarjeta de conductor

☞ Sólo es posible con el vehículo parado!

- ▶ Dar el contacto. ⁽¹⁾
- ▶ Ajustar la actividad, por ejemplo fin del turno "h".
- ▶ Pulsar la tecla de expulsión ▲ correspondiente.
- ▶ Siga las instrucciones del guiado por menú.

1	<p>▶ país final 23.10 22:10 :F</p> <p>Elegir el país en el que termine el turno, confirmarlo.</p>
2	<p>24h act. diaria 23.10.05 sí</p> <p>Se precisa un documento de impresión: Seleccionar "sí", confirmarlo.</p>
3	<p>00:10 ⊕ 0km/h H 123456.7km H</p> <p>La tarjeta de conductor se libera.</p>

Conversión en hora UTC

⌚	Husos horarios			
	0 h	+ 1 h	+ 2 h	+ 3 h
	☼	☼	☼	☼
UTC =	0 h	-1 h	-2 h	-3 h

Ⓧ se encuentra en el huso horario "+1 h".
 Ejemplo:
 UTC = hora local - 1 h (horario de invierno = ☼)
 UTC = hora local - 2 h (horario de verano = ☼)

⁽¹⁾ Sólo necesario para la variante ADR.

Ajustar actividades

- ⊖ = Tiempo de conducción (automáticamente con vehículo en marcha)
- * = Todos los demás tiempos de trabajo
- ⊠ = Tiempos de disponibilidad (tiempo de espera, etc.)
- h = Pausas y tiempo de descanso

☞ En el fin del turno o al hacer una pausa es imprescindible ajustar la actividad "h"!

- ▶ Pulsar la tecla Conductor-1 **1** hasta que aparezca la actividad deseada (h ⊠ *) en la pantalla.
- ▶ Pulsar la tecla Conductor-2 **2**.

Ajuste automático

con ...	Conductor-1	Conductor-2
Viaje	⊖	⊠
Vehíc. parado	*	⊠

Datos visualizados durante la marcha del vehículo

- ▶ Pulsar una tecla de menú cualquiera.

1	1⊖01h21	⊠00h15
2	2⊖02h05	

- (1) Tiempos del conductor-1; tiempo de conducción y interrupción válida
- (2) Tiempos del conductor-2; tiempo de disponibilidad

Colocar rollo de papel

- ☞ Utilizar rollos de papel originales de Siemens VDO que lleven la siguiente marca:
 - Tipo de tacógrafo (DTCO 1381) con marca "184" y ...
 - marca de homologación "174" o bien "189".

- ▶ Pulsar la tecla de desbloqueo, la bandeja de la impresora se abre.

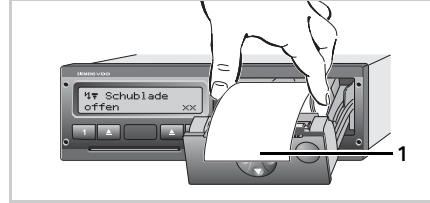

- ▶ Colocar rollo de papel.

- ☞ ¡Observar que el rollo de papel no esté atascado en la bandeja de la impresora y que el comienzo del papel (1) sobresalga del borde de la bandeja de la impresora!

- ▶ Cerrar la bandeja de la impresora sin ladearla.
- ▶ Una impresión interrumpida (fin de papel) continuará automáticamente.
- ▶ Separar el documento de impresión del rollo de papel con ayuda de la arista cortante del papel – tirar hacia arriba o abajo.

Mensajes

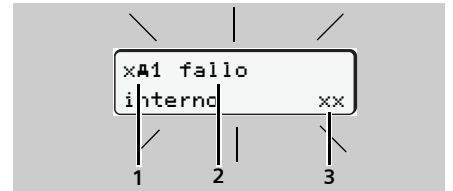

- (1) Combinación de pictogramas
- (2) Texto comprensible del mensaje
- (3) Código de memoria

! = Evento

- !⊠ Conducción sin tarjeta válida
- !‡ Tensión interrumpida
- ‡‡ Exceso de velocidad

x = Fallo

- x‡ Fallo de impresora
- x⊠ Fallo de tarjeta

‡ = Aviso relativo al tiempo de trabajo / indicación para el manejo

- ‡⊠ ¡Pausa!
- ‡‡ Sin papel
- ‡‡ Bandeja abierta

- ☞ Para otros mensajes y medidas, véase las instrucciones de servicio.

Confirmar los mensajes

- ▶ Pulsar la tecla **OK**; la retroiluminación dejará de parpadear.
- ▶ Pulsar una vez más la tecla **OK**; el mensaje desaparecerá apareciendo otra vez la pantalla estándar.

Llamar a importantes funciones de menú

- ☞ Sólo es posible con el vehículo parado!

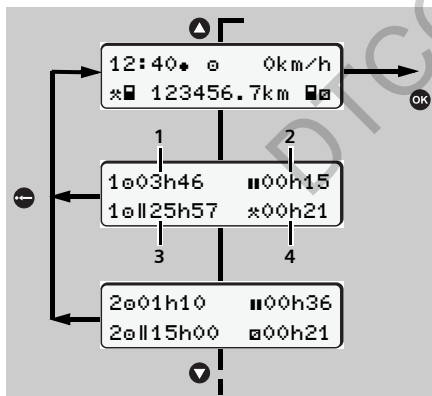

Visualizar tiempo de la(s) tarjeta(s) de conductor

- ▶ Pulsar la tecla **1**. Con la tarjeta de conductor insertada aparecen los tiempos del conductor-1:
 - (1) Tiempo de conducción desde una interrupción de 45 minutos.
 - (2) Total de interrupciones válidas de una duración mínima de 15 minutos cada una.
 - (3) Tiempo de conducción durante un período de dos semanas.
 - (4) Duración de la actividad ajustada.
- ▶ Pulsar una vez más la tecla **1** para conductor-2.

- ☞ Si falta la tarjeta de conductor aparecen los tiempos asociados al correspondiente lector de tarjetas.

Imprimir la actividad diaria del conductor-1

- ▶ Desde la pantalla estándar, ir pulsando la tecla **OK**.
- ▶ Seleccionar las siguientes funciones:

1	impresión ‡ conductor 1
2	‡ conductor 1 24h‡ act.diaria
3	24h‡ act.diaria 23.10.2005 22.10.2005

Se imprime el documento del día elegido.

Introducir comienzo/final de "out of scope"

- ▶ Desde la pantalla estándar, ir pulsando la tecla **OK**.
- ▶ Seleccionar las siguientes funciones:

1	entrada ‡ vehículo
2	‡ vehículo OUT‡ comienzo +OUT final

- ☞ La función "out of scope" se desactiva automáticamente al insertar o extraer una tarjeta de conductor.

Ajustar hora local

- ▶ Desde la pantalla estándar, ir pulsando la tecla **OK**.
- ▶ Seleccionar las siguientes funciones:

1	entrada ‡ vehículo
2	‡ vehículo ‡ hora local
3	UTC‡ 27.03.2005 23:32 00:32 23:32 01:02 23:32 01:32

Ejemplo: Cambio al inicio del horario de verano en **1**

Introducir comienzo ferry/tren

- ▶ Desde la pantalla estándar, ir pulsando la tecla **OK**.
- ▶ Seleccionar las siguientes funciones:

1	entrada ‡ vehículo
2	‡ vehículo ‡ ferry/tren

- ☞ Para más funciones así como declaraciones a los documentos de impresión véase las instrucciones de servicio.